

PALLARI

KHM-100 Shear

NY



Stubbebryter PALLARI KHM-100

Er konstruert spesielt for å bryte opp og klippe stubber. KHM-100 monteres på gravemaskinens HK-feste; slik at man raskt kan bytte mellom forskjellig utstyr.

Den bakre delen er utformet slik at man enkelt kan planere eller lage hauger for nyplantning.

EGENSKAPER:

- Lett å montere
- Holdbar; herdet stål
- Kostnadseffektiv
- Stort anvendelsesområde
- Kan brukes på de fleste gravemaskiner

ANVENDELSE:

Benyttes til bryting, klipping og flytting av alle slags trematerialer; i skogen eller på gjenvinningsanlegg

BRUK:

Ved løfting kan man med fordel riste bort overskudd av jord og stein slik at man reduserer vekten. Alternativt slipper du roten en gang i bakken slik at løse masser detter av. Klipp deretter stubber og røtter slik at volumet reduseres.

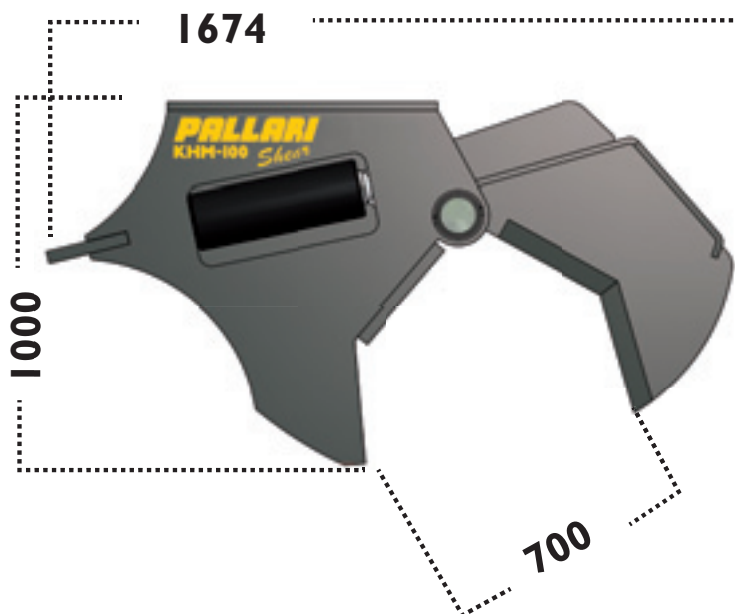

TEKNISKE DATA:

- Egenvekt Bæremaskin..... 10-15 t
 - Brytekraft..... ca 26 t
 - Hydraulisk trykk (maks) 320 bar
 - Kjeft åpning..... ca 70 cm
 - Høydeca 100 cm
 - Brede..... ca 60 cm
 - Vekt..... ca 800 kg
- Infestning iht. bæremaskinens redskapsfeste

TERVOLAN KONEPAJA

Konepajantie 6,
FI-95330 Tervola
Tlf +358 (0)20 743 3070
email: terko@terko.inet.fi
www.tervolankonepaja.fi

forhandler i Norge

Maskin og Konsult AS

Ustyrspesialisten for anleggsmaskiner

Industriveien 6B, 2020 Skedsmokorset
Tlf 64836530, faks 64836531
email: post@demolering.no
www.demolering.no